

# 12V

# 1750A

# GBX55



## PUISSANCE EXTRÊME. DÉMARREUR AU LITHIUM ULTRA-SÛR.

### ESSENCE ET DIESEL

#### ESSENCE 7,5 L ET DIESEL 5 L.

Conçu pour les moteurs à essence jusqu'à 7,5 litres et les moteurs diesel jusqu'à 5 litres, pour les petites voitures diesel, les SUV, les bateaux, les camions, les 4 x 4, les motos et plus encore.

### 0 % À CHARGE RAPIDE

#### CHARGE RAPIDE.

Boost X est équipé de la technologie USB-C qui permet une charge ultrarapide, en combinaison avec la puissance délivrée. Rechargez complètement Boost X en moins de temps, ou procédez au démarrage d'une batterie à 0 % en 5 minutes de charge à peine.



#### DÉLAI DE 60 SECONDES.

Fonction d'économie d'énergie automatique. Démarrez le véhicule dans les 60 secondes. À l'issue de ce délai, l'unité doit être éteinte, puis rallumée pour lancer une nouvelle séquence de démarrage.

# 2,0

#### ULTRASAFE 2,0.

Nous avons pris notre technologie UltraSafe et l'avons améliorée. Un concept toujours simple et infailible, avec technologie anti-étincelles et protection contre l'inversion de polarité, mais avec une meilleure efficacité thermique et une meilleure gestion de l'alimentation pour des performances et une durée de vie maximales.



**NOCO**

30339 Diamond Parkway, #102  
Glenwillow, OH 44139 | USA  
1.800.456.6626

no.co

PLOMB-ACIDE



SECTEUR AUTOMOBILE | SECTEUR MARITIME | CAMPING-CARS |  
SPORTS MÉCANIQUES | PELOUSES ET JARDINS



## INTERFACE

### DEL TENSION

Le chargeur est en veille ou la tension de la batterie est trop faible pour que le chargeur la détecte.

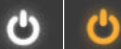

### CHARGE RAPIDE

S'allume en blanc lorsque la charge rapide est activée. La DEL de charge rapide devient rouge (allumé/clignotant) en cas d'erreur.



### POLARITÉ INVERSÉE

Le chargeur est connecté aux mauvaises polarités de la batterie. Veuillez inverser les branchements.



### ERREUR

S'allume en rouge si une polarité inversée est détectée. Différentes séries de clignotements (de 1 à 6) pour informer des conditions de l'erreur.



### VOYANT FROID

S'allume en bleu continu ou clignotant lorsque la température interne est trop faible.



### DEL D'AUTONOMIE

Indique le niveau de charge de la batterie interne.



### VOYANT CHAUD

S'allume en rouge continu ou clignotant lorsque la température interne est trop élevée.



### DEL DÉMARREUR

S'allume en blanc lorsque le mode démarreur est activé. La DEL clignote en blanc lorsque la fonction de commande manuelle est activée.



## CONTENU DE LA LIVRAISON

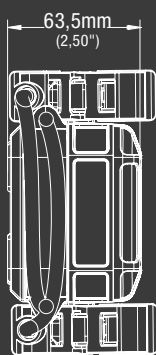
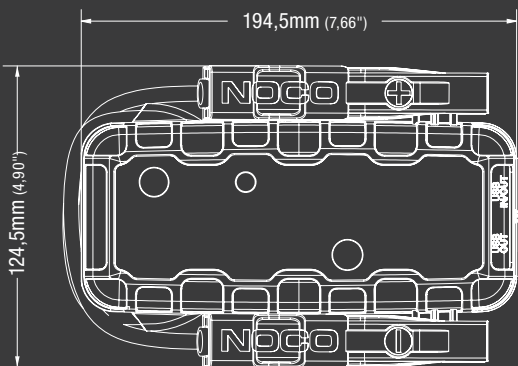

\*Les accessoires ne sont pas à l'échelle avec GBX55

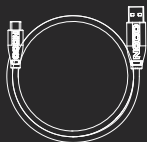

Câble USB-A vers USB-C de 60 cm (24 po)



Mode d'emploi

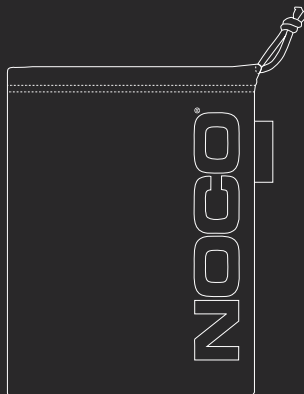

Housse de rangement en microfibre

## CHARGEZ LES APPAREILS.

Chargez n'importe quoi. Avec l'alimentation par USB-C, vous pourrez presque tout charger. Sa batterie interne fournit 60 watts de puissance permettant d'alimenter sans effort vos appareils USB-C préférés, comme votre téléphone, tablette, ordinateur portable, vos appareils portables, et plus encore.

## TEMPS DE CHARGE

28h	2,5W
14h	5W
7,2h	10W

## SPÉCIFICATIONS TECHNIQUES

BATTERIE INTERNE :	Lithium-ion 46 Wh
COURANT NOMINAL DE CRÊTE :	1750A
TEMPÉRATURE DE FONCTIONNEMENT :	-20°C à +50°C (-4°F à +122°F)
TEMPÉRATURE DE CHARGE :	0°C à +40°C (32°F à +104°F)
USB-C (ENTRÉE) :	5V (1,5A/9V 3A/12V 3A/15V 3A/20V 3A)
USB-C (SORTIE) :	5V (3A/9V 3A/12V 3A/15V 3A/20V 3A)
USB (SORTIE) :	5 V CC 2,1 A Max/10 W Max
PROTECTION DU BOÎTIER :	IP65 (avec ports fermés)
REFROIDISSEMENT :	Convection naturelle
POIDS :	1,17 kg (2,58 livres)
LAMPE TORCHE DEL :	200 Lumens

### DONNÉES VOLUMÉTRIQUES :

<b>Emballage de vente au détail :</b> Dimensions : 100 x 161 x 232 mm Poids : 1,53 kg UPC: 0-46221-20007-2	<b>Carton d'expédition :</b> Dimensions : 252 x 520 x 242 mm Poids : 10,27 kg Quantité : 6 UCC: 10046221200079
<b>Emballage intérieur :</b> Dimensions : 110 x 241 x 167 mm Poids : 1,62 kg	<b>Unités par palette :</b> 234 Unités

**NOCO**

30339 Diamond Parkway, #102  
Glenwillow, OH 44139 | USA  
1.800.456.6626

no.co

